

## FOGLIO ISTRUZIONI INSTRUCTION SHEET TASHA - cod. TAS002

### Note per l'installazione

- Solo per uso interno.
- L'installazione e la manutenzione dell'apparecchio devono essere eseguite solo dopo aver disinserito l'energia elettrica e da personale qualificato.
- La ditta non accetta responsabilità per danni causati da incorretta installazione, incorretto uso o dall'utilizzo di parti di ricambio che non appartengono al prodotto originale.
- Utilizzare solo lampadina di tipo e wattaggio indicato sul prodotto.
- Se il cavo elettrico flessibile viene danneggiato, deve essere sostituito esclusivamente dal costruttore o dal servizio tecnico autorizzato, al fine di evitare pericoli.

### Installation notes

- For indoor use only.
- The installation and maintenance must be performed only after disconnecting the electric power.
- The Company accepts no responsibility whatsoever for damages caused by incorrect installation, misuse or when used by combining it with spare parts not belonging to the products.
- Use only bulb of kind and wattage indicated on the product.
- If the flexible electric cable is damaged, it must only be replaced by the manufacturer or by the authorized technical service, in order to avoid dangers.

FIG. 1

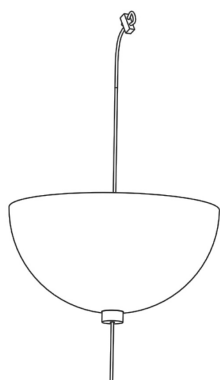
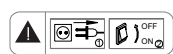

- Regolare la lunghezza desiderata della fune inox
- Fissare la fune inox al supporto al soffitto tramite il morsetto bloccafune in dotazione
- **IMPORTANTE:** avvitare con cura le viti sul morsetto bloccafune
- Adjust the desired length of the stainless steel rope
- Fix the stainless steel rope to the ceiling support using the supplied rope clamp
- **IMPORTANT:** Carefully tighten the screws on the rope clamp

FIG. 2

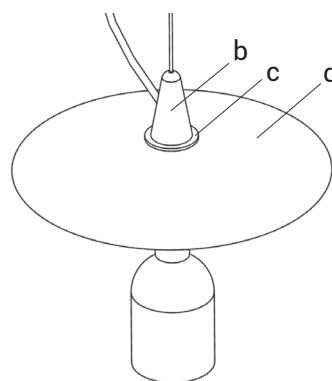

- Se necessario allentare leggermente il passacavo (b)
- Svitare leggermente la rondella zigrinata (c) per permettere alla calotta (d) di muoversi
- Inserire tutto il blocco portalampada nel vetro, facendolo scivolare di lato
- If necessary, slightly loosen the cable gland (b)
- Slightly unscrew the knurled washer (c) to allow the cap (d) to move
- insert the entire lamp holder block into the glass, sliding it to the side

FIG. 3

- Una volta inserito il blocco portalampada nel vetro, avvitare la rondella zigrinata (c) fino a bloccare la calotta (d) contro il vetro
- Avvitare il passacavo (b) fino alla rondella zigrinata (c)
- Inserire il cavo elettrico nel rosone attraverso l'apposito foro e utilizza il bloccacavo in dotazione
- Once the lamp holder block has been inserted into the glass, screw the knurled washer (c) until the cap (d) locks against the glass
- Screw the cable gland (b) up to the knurled washer (c)
- Insert the electric cable into the ceiling rose through the appropriate hole and use the supplied cable clamp

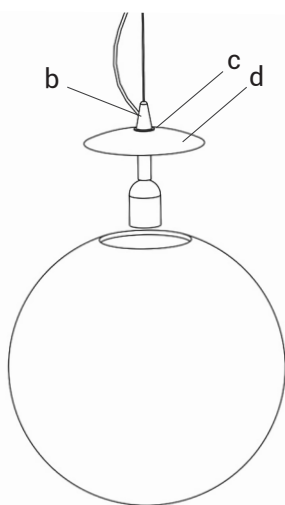
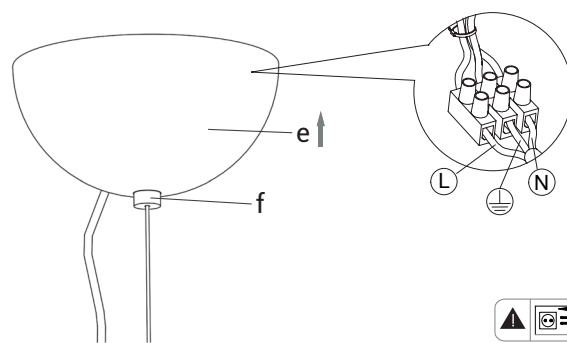

FIG. 4



- Collega il cavo al morsetto elettrico, prestare attenzione alle polarità
- Far scorrere il rosone (e) verso l'alto lungo la fune inox fino a coprire completamente la parte elettrica e a toccare il soffitto
- Fissare la vite bloccafune (f)
- Connect the cable to the electrical terminal, pay attention to the polarity
- Slide the rose (e) upwards along the stainless steel cable until it completely covers the electrical part and touches the ceiling
- Fasten the rope locking screw (f)



### Smaltimento Disposal



Questa marcatura indica che il prodotto non deve essere smaltito con altri rifiuti domestici in tutta l'UE. Per evitare eventuali danni all'ambiente o alla salute umana causati da smaltimento dei rifiuti, riciclarlo in maniera responsabile per favorire il riutilizzo sostenibile delle risorse materiali, per riportare il dispositivo utilizzato si prega di utilizzare i sistemi di restituzione e raccolta o contattare il rivenditore presso il quale il prodotto è stato acquistato. Possono prendere questo prodotto per l'ambiente riciclo sicuro. This designation indicates that the product should not be disposed of with other household waste throughout the EU. To prevent possible harm to the environment or human health from waste disposal, recycle it responsibly to promote the sustainable reuse of material resources, to bring the device used, please use the return and collection systems or contact the retailer which the product was purchased. They can take this product for environmentally safe recycling.